

天兵一号 ATOM01

阿童木 | 具身智能机器人

156-166cm

身高

180kg

体重

1m/s 移动速度

26 DOF 全身自由度

12.5kg

单臂最大负载

430N·M

输出总扭矩

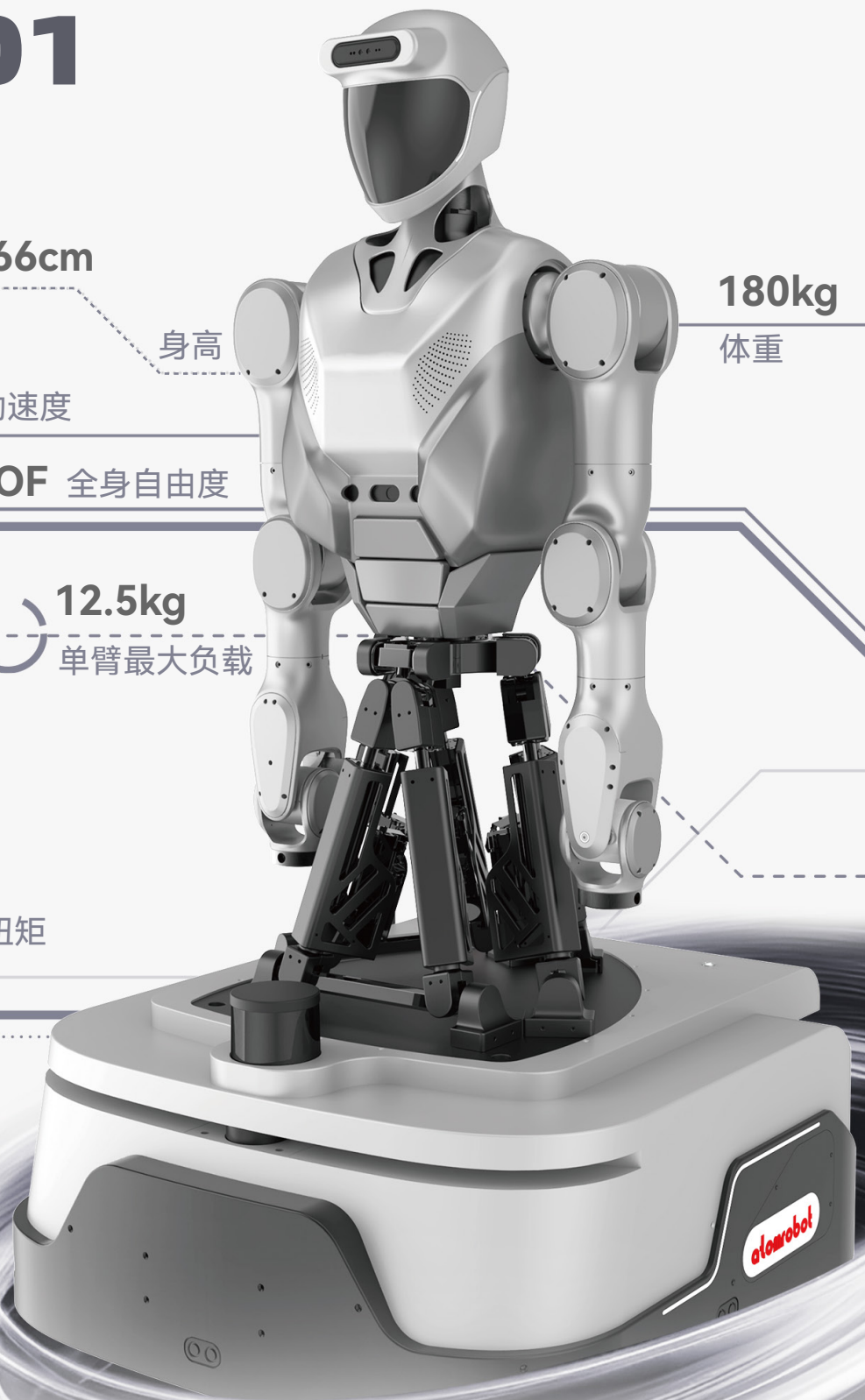

天兵一号 ATOM01

具身智能机器人

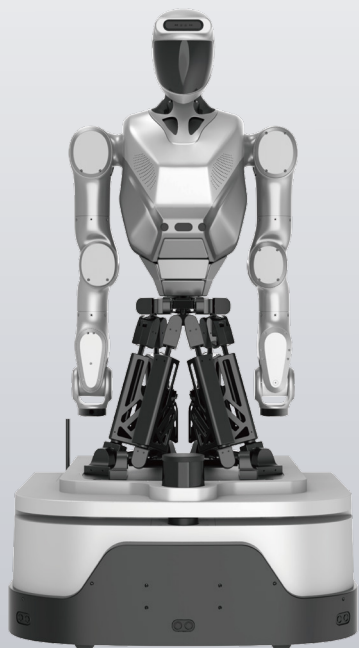

STEWART 独创并联机构腰部



刚柔并济，举重若轻。独创并联STEWART腰部以高刚度姿态，兼顾多自由度灵活与高负载性能。

全向移动底盘



双舵轮驱动，搭配万向随动，实现真正的全向移动，零转弯半径，狭小空间亦能穿梭自如。

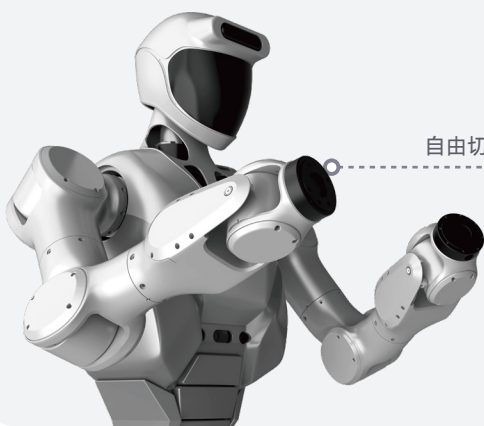

自由切换不同末端

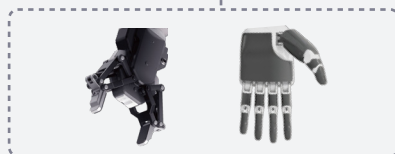

仿人力控机械臂

7轴对称设计，复刻人体灵动。一体化关节，极致轻量，维护简捷，操控举重若轻，并可自由切换不同末端执行器，二指夹爪与五指灵巧手轻松适配。

高性能控制器

强悍算力驱动，极致实时掌控。170TOPS确保决策无忧，微秒级抖动消除，实现指令直达关节的精准控制。

多模态感知网络

全身搭载多种传感器矩阵，360°动态感知作业环境，构建立体安全感知网络。

自主导航 智达全域

激光SLAM技术融合视觉，自主导航不惧复杂环境，赋予机器人毫米级的行动智慧。

产品参数

关键参数	结构功能	属性	详情
	机械规格	整机高度	156-166cm
		体重 (含电池)	180kg
		整机自由度数量 (不含末端)	26 DOF
		输出总扭矩	430N · M
	运动能力	最快移动速度	1m/s
	感知系统	—	惯导模块*1 深度相机*1 RGB相机*1 避障雷达*1 多线激光雷达*1 单线激光雷达*1
	运控算法	CPU方案	12*Arm Cortex A78AE cores
		GPU方案	2048 NVIDIA® CUDA® cores
	续航能力	额定电压	48V
续航时长		4h	
充电方式		有线/自动充电	
核心技术	交互方式	通讯方式	语音控制/WI-FI6/蓝牙
	仿生设计	关节自由度分布	机械臂自由度: 7 DOF*2 颈部自由度: 2 DOF 腰部自由度: 6 DOF 底盘自由度: 4 DOF
		单臂自由度 (不含末端)	7 DOF
		单臂最大负载	12.5kg
		单臂臂展	686mm
		腰部自由度	6 DOF
		机身应用材料	关节: 超强度铝合金 承重部件: 中碳结构钢 外壳: 高品质ABS材质
	感知系统	视觉方案	深度相机+激光雷达
	是否支持二次开发	—	是
	是否能自主决策	—	是

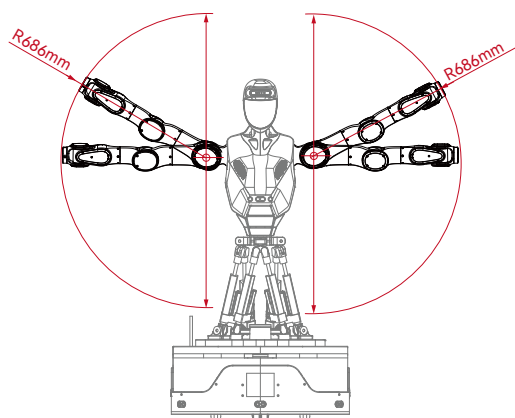

臂展尺寸

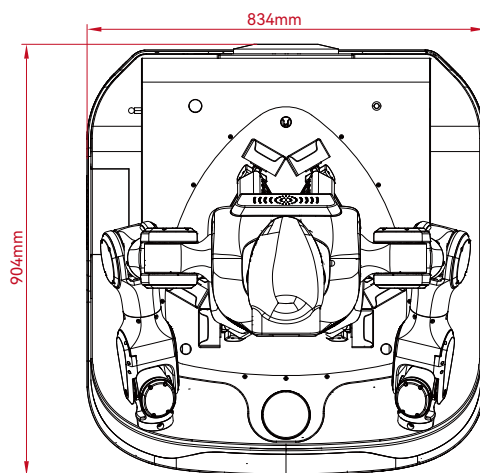

占地面积

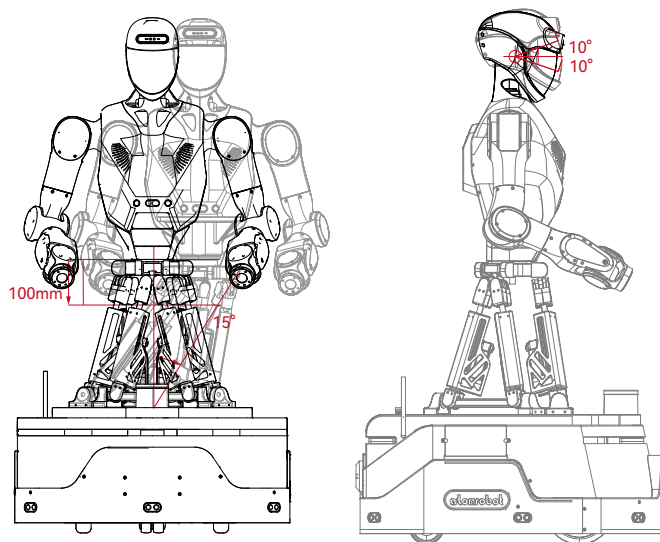

腰部活动范围

颈部活动范围

公司简介

★ 国家级专精特新“小巨人”企业

★ 国家级高新技术企业

天津阿童木机器人股份有限公司成立于2013年，是国家级专精特新“小巨人”企业，也是国内高速机器人领域的领导品牌。公司秉持“用技术创造更美好的生活”的使命，专注于并联机器人、高速SCARA机器人、重载协作机器人、具身智能机器人以及核心控制器、驱控一体系统、视觉系统等关键技术的研发与创新，构建了全栈自主的“AI+高速机器人”技术平台。

公司产品广泛应用于食品饮料、日化、制药、新能源、汽车、3C、教育和其他等多个行业，为全球1000余家规模企业提供高性能机器人产品及智能化解决方案，业务遍及全球30多个国家和地区。

阿童木机器人不断探索人工智能与机器人技术的深度融合，于2025年正式推出天津首款具身智能机器人“天兵一号”，积极布局具身智能机器人等新兴赛道，致力于以创新技术推动产业智能化升级。

46 项

国内发明专利

86 项

国内实用新型专利

19 项

国内设计专利

4 项

国际专利

25 项

商标

29 项

软件版权

天津总部

天津阿童木机器人股份有限公司
天津滨海新区泰达智能无人装备产业园29号厂房

无锡子公司

无锡辰星时代技术有限公司
江苏省无锡市惠山区洛社镇新顺路188号

苏州子公司

辰星(苏州)自动化设备有限公司
江苏省苏州市吴江经济技术开发区交通南路1268号
0512-63161326

昆山子公司

江苏小野智能装备有限公司
昆山市张浦镇振新东路浩盛工业园 C-6
0512-87886505

深圳子公司

深圳小百自动化科技有限公司
深圳宝安区西乡街道华丰机器人产业园 C栋1楼厂房
0755-23148852

南京子公司

辰星(南京)自动化设备有限公司
江苏自贸区南京片区浦滨路320号
科创总部大厦B座404-41室

400-653-7789

www.atomrobot.com



关注阿童木服务号



关注阿童木订阅号

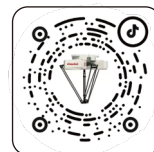

关注阿童木抖音号